

油圧ショベル用草刈機  
ハンマーナイフモアー

HKM-903/904PS-ST/-DX

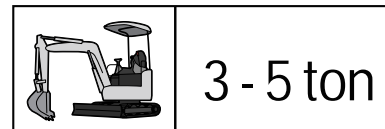

■仕様図

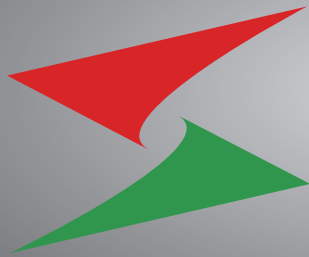
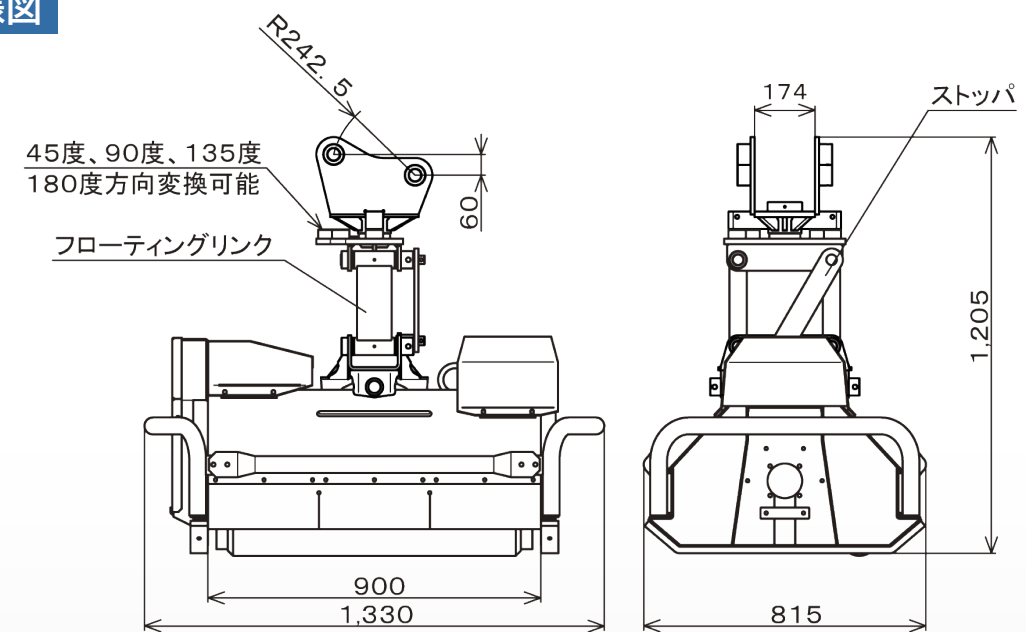

■仕様表

型式	HKM-903PS-ST	HKM-903PS-DX	HKM-904PS-ST	HKM-904PS-DX
適用油圧ショベル [t]	3~5		3.5~5 <sup>※1</sup>	
刈幅 [mm]	900			
刈高 [mm]	25・40 (2段階調整)			
質量 [kg]	311	316	311	316
全長×奥行×全高 [mm]	1,330 × 815 × 1,205			
最高使用圧力 [MPa]	19.6 (200 kgf/cm <sup>2</sup> )			
モーター必要流量 [l/min]	30		35	
ナイフドラム回転数 [rpm]	2,450 <sup>※2</sup>		2,700 <sup>※2</sup>	
ハンマーナイフ数 [枚]	36			
ナイフドラム回転方向	アッパーカット	アッパーカット ダウンカット	アッパーカット	アッパーカット ダウンカット
ナイフドラム回転方式	油圧モーター+Vベルト(2本)			

※1 3.5 tショベルでも油圧吐出量が不足する機種がございます。

※2 機械効率の個体差により、±10%程度の誤差が出る可能性があります。

※ 仕様は改良のため予告なく変更することがあります。

安全に関するご注意



- ご使用前に取扱説明書をよく読んで正しく安全にお使いください。
- 転倒・転落の恐れのある運転や作業はしないでください。
- 無理な運転は機器の寿命を縮め、故障・事故の原因となる場合があります。
- 故障・事故を未然に防止するため、十分に点検整備してください。
- モアー部の前後横には立たないでください。
- ヘルメット・保護メガネを必ず着用し、作業時の安全に心がけてください。

 **Sanyokiki** 技術と創造でよろこばれる

**三陽機器株式会社 三陽サービス株式会社**

〒719-0392  
岡山県浅口郡里庄町新庄3858  
TEL : 0865-64-2871  
FAX : 0865-64-2874

札幌 TEL : 011-781-8777 FAX : 011-781-9742  
仙台 TEL : 022-236-8581 FAX : 022-239-7291  
関東 TEL : 0285-22-2901 FAX : 0285-23-1549  
岡山 TEL : 0865-64-4301 FAX : 0865-64-2874  
熊本 TEL : 096-237-2007 FAX : 096-237-2029

ご覧いただきありがとうございます。  
HPにはその他製品情報もございます。  
今すぐ検索！



SANYOKIKI  
ホームページ

YouTube  
動画はコチラから

2023.11-5-5000

**Sanyokiki**



ISO 9001  
JQA-QM4853  
本社・宝塚事業所



3~5t用 HKM-903PS (C-ST/DX)

3.5~5t用 HKM-904PS (C-ST/DX)

3~5t用として2型式!  
ミニショベルの油圧能力を最大限に発揮します!



■刈り方は3種類



走行刈



旋回刈



引込※アーム押出

▼写真は旧モデルのHKM-902PS

※ 引込作業では刈刃の回転がオペレータ側に向かないこと  
※ ST仕様の場合は押出作業のみ

■刃の回転は2方向

DX仕様は手元のスイッチで刃の回転をアップカットとダウンカットに切換え可能です。草が巻き付いても解消が容易。

※ ST仕様はアップカットのみでの草刈りとなります。



■シングルソレノイドバルブ

従来の【アップ・ダウン・中立】の切換えを【アップ・ダウン】の切換え方式に。

電気配線がなくてもアップカットでの作業ができます。

※ DX仕様のみ



■メンテナンス性の向上

モアーのベルトカバーを外さずに外からのグリスアップが可能です。

【グリスの注入口】



■新型ヒール

ヒールの形状を改良しました。摩耗しても取換えが簡単!



三陽機器の特長はこれ!

■新型マルチアングルリンク

フローティング機能を備えたマルチアングルリンクを採用。地面の凹凸に上下・左右と追従し、より作業性が向上しました。



伸長時

伸縮時

▲ フローティング機構

マルチアングルリンクでAを支点に左右にも動くよ

■ナイフドラムの耐久性が向上

ナイフドラムの耐久性が向上しました。ナイフブラケットは鍛造品を採用し、さらに強度アップ。刈刃は好評の2条らせん配列で草刈り効率が高いです。

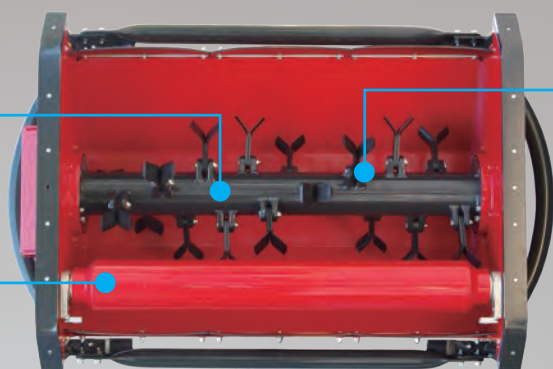

鍛造ナイフブラケット

ハンマーナイフ

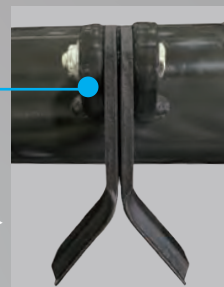

■新設計のローラ

地面の凹凸に追従し、安定した草刈りができます。取付方法と軸径を改良し、草の巻き付きが軽減しました。

オプション

■リンクストップ



マルチアングルリンクのフローティング機能を固定した草刈りが可能です。

■ホースキット



モアー本体を油圧ショベル配管へ接続するためのキットです。(ホース+ワンタッチカプラ)

■スクレーパ

ローラへの刈り草や泥の付着を軽減します。

■ハンマーブレード



強力で耐摩耗性に優れた刃です。