

トラクタ後部 3点リンク装着式

リヤリフト

RL302
RL502(L)
RL802(L)

L: 長フォーク爪仕様



※写真は全て前モデルのRL801

高強度・高耐久の
材料部材を使用

産業用フォークリフトと
同等の部材を使用
長期間の使用でも安心♡

■ 余裕の積み込み能力

	持上げ重量	持上げ高さ
RL302 の場合	300 kg	1250 mm
RL502(L) の場合	500 kg	1800 mm
RL802(L) の場合	800 kg	1800 mm

注

リアリフトを使用するためにはトラクタに外部油圧取出2系統が必要です。
外部油圧取出が必要な場合は、弊社までご相談ください。

悪路での運搬に威力を発揮!

産業用フォークリフトでは困難な
条件の悪い圃場での作業が可能です。
トラクタを有効に活用できます。



フォーク間ピッチが変更可能

フォーク爪を左右のスライドさせることで
爪間ピッチを**4つのポジション**から選択可能。
運搬する荷物や荷姿に合わせて作業ができます。



チルトシリンダを標準装備

チルト角度の微調整ができます。

爪の抜き差しが**簡単に!**

チルトシリンダにはチェックバルブが
内蔵されているため、運搬中にチルトシリンダが
伸びて荷物が滑り落ちる**心配がありません。**

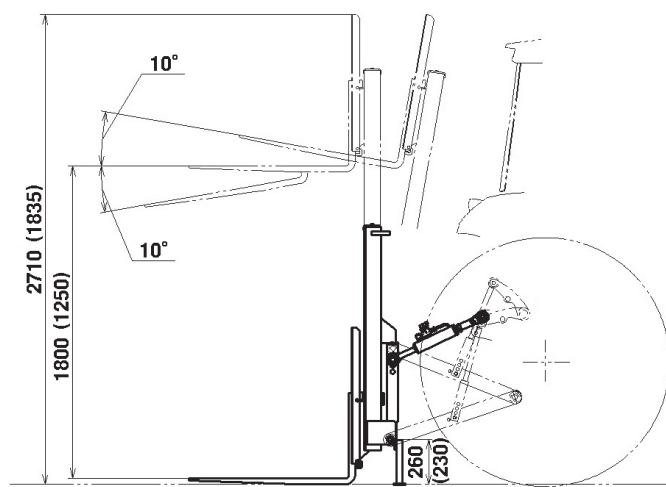

仕様図

※ () 内はRL302の数値です。

	RL302	RL502	RL502L	RL802	RL802L
持上制限重量 (kg)	300	500		800	
持上高さ (mm)	1250		1800		
適用トラクタ重量 ※1	1600 kg~1700 kg未満	1700 kg以上	2300 kg以上	2800 kg以上	
フロントウエイトの要否	100 kg 要	否	全装着 要		
装着カテゴリー	JIS I (ロアリンクピン径: φ22)	JIS I, JIS II (ロアリンクピン径: φ22, 28)		JIS II (ロアリンクピン径: φ28)	
フォーク爪長さ (mm)	800	920	1070	1070	1220
爪間ピッチ (mm) ※2	240, 400, 570, 740	192, 480, 650, 830			
リアリフト質量 (kg)	160	235		355	
バックレスト幅 (mm)	890	1055			
希望小売価格 (消費税10%込)	584,100円	777,700円	805,200円	843,700円	869,000円

※1 トラクタには純正フロントウエイトを適正に装着する必要があります。

※ 仕様は改良のため予告なく変更することがあります。

価格は2023年2月現在のものです。

※2 フォーク固定ピン間



- ご使用前に取扱説明書をよく読んで正しくお使いください。
- 転倒・転落のおそれのある運転や作業はしないでください。
- 無理な運転は機械の寿命を縮め、故障・事故の原因となります場合があります。

- 故障・事故を未然に防止するため、十分に点検整備をしてください。
- フォーク爪の上に乗ったり、持上げたフォーク爪の直下や付近には絶対に立たないでください。
- 必要以上に高く持上げたりせず、作業時の安全に心がけてください。

製造元



三陽機器株式会社

三陽サービス株式会社



〒719-0392
岡山県浅口郡里庄町新庄3858
TEL : 0865-64-2871
FAX : 0865-64-2874

札幌 TEL : 011-781-8777 FAX : 011-781-9742
仙台 TEL : 022-236-8581 FAX : 022-239-7291
関東 TEL : 0285-22-2901 FAX : 0285-23-1549
岡山 TEL : 0865-64-4301 FAX : 0865-64-2874
熊本 TEL : 096-237-2007 FAX : 096-237-2029



ご覧いただきありがとうございます。
HPにはその他製品情報もございます。
今すぐ検索!

三陽機器 検索

SANYOKIKI
ホームページ

2023.5-S-2000